

# JVC<sup>®</sup>

The Perfect Experience / —

## ProHD

HD Speicherkarten Camcorder

# GY-HM700E

*Nahtlos Integriert*



[WWW.DIGITALSCHNITT.DE](http://WWW.DIGITALSCHNITT.DE)

Ihr autorisierter JVC Professional Partner bei den Bavariafilmstudios  
magic multi media GmbH • Bavariafilmplatz 3 • D-82031 Grünwald  
Telefon: +49 (0) 89 20 35 87 - 30 • Telefax: +49 (0) 89 20 35 87 - 37  
gebührenfreie Hotline: 0800 3884336 • e-mail: [info@digitalschnitt.de](mailto:info@digitalschnitt.de)

Das oben verwendete Bild zeigt den GY-HM700E mit optionalem Akku.

# GY-HM700E

## Ein leistungsstarker Camcorder, der die Sprache Ihres Schnittsystems spricht.

### Weltweit erste native Unterstützung für Final Cut Pro™

Mit dem GY-HM700E wird der erste professionelle Camcorder, der nativ im Apple QuickTime™ (MOV) Dateiformat für Final Cut Pro™ aufnimmt, vorgestellt. Vergessen Sie Transcodierung und Konvertierung, aufgezeichnete Dateien können direkt in das populäre Apple Schnittsystem übertragen werden mit einem Workflow, der schnell und absolut verlustfrei ist. Für die Kompatibilität mit anderen NLE Systemen unterstützt der GY-HM700E zusätzlich auch das MP4 Dateiformat.

Durch die Aufzeichnung auf zwei Speicherkarten repräsentiert der GY-HM700E eine neue Generation von Camcordern, die eine kontinuierliche HD Aufzeichnung mit nahtloser Integration in die Schnittsoftware Realität werden lässt.

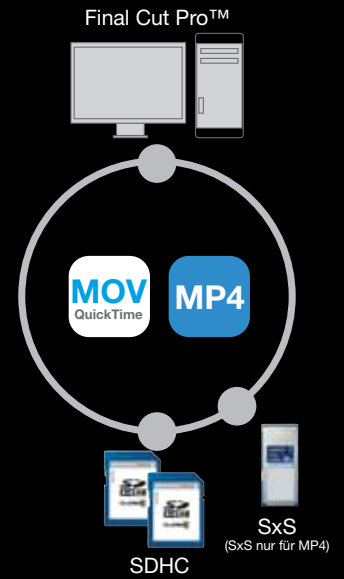



## Native Dateiaufzeichnung

Nehmen Sie Footage direkt in QuickTime™ MOV, Apple's natives Dateiformat für Final Cut Pro™ auf. Ziehen Sie einfach die Dateien zum bearbeiten auf die Timeline. Alternativ können Sie mit dem optionalen SxS Mediarekorder MP4 Dateien aufzeichnen, die mit den wichtigsten Schnittsystemen kompatibel sind.



## Zuverlässiges und kostengünstiges Medium

Der GY-HM700E arbeitet mit den weitverbreiteten, standardisierten und kostengünstigen SDHC (Class 6) Speicherkarten. Diese leichten, robusten und zuverlässigen Speicherkarten können mit jedem gebräuchlichen Kartenleser direkt auf einen Computer ausgelesen werden. Für das Backup oder als Aufzeichnungskopie kann zusätzlich eine simultane Aufzeichnung auf SDHC und SxS durchgeführt werden.



# Die Wahl der Broadcaster und Cinematographie-Profis

Aufgrund langjähriger Erfahrungen im Design von professionellen Encodern für die Broadcast-Industrie hat JVC den GY-HM700E mit einem neu entwickelten MPEG2 Encoder ausgestattet, der volles 1920 x 1080 HD Video mit bis zu 35 Mbps komprimiert. Das Resultat ist eine makellose Bildqualität, wie sie professionelle Anwender von einem erstaunlich kompakten und leichten Schultercamcorder verlangen.



## Workflow

Durch die native Dateiaufzeichnung hat JVC eines der Haupthindernisse beseitigt, das einem schnellen und flüssigen Produktionsablauf im Wege stand. Bis jetzt war die Formatumwandlung des Rohmaterials in eine für Computer basierte Schnittsysteme nutzbare Form extrem zeitaufwendig. Mit der nativen Dateiaufzeichnung ist Ihr Rohmaterial sofort nach der Aufnahme editierbar.

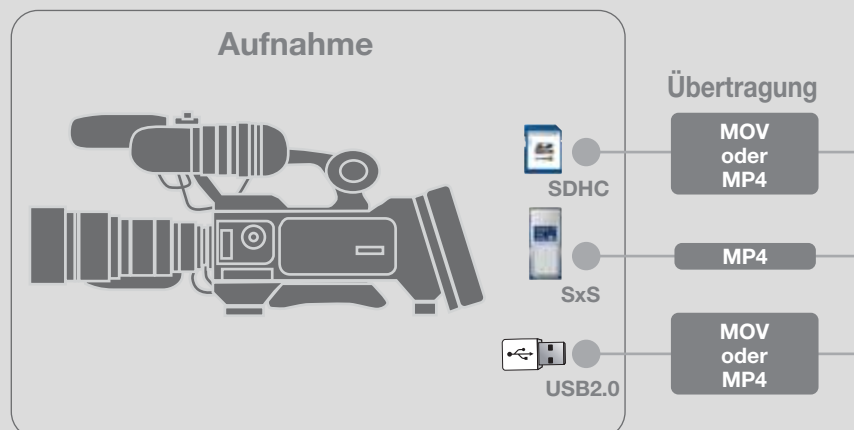

**35**  
Mbps

## Außergewöhnliche Bildqualität

Videokodierung mit höherer Bitrate bedeutet in erster Linie: höhere Bildqualität. Die Datenrate des GY-HM700E mit 35 Mbps ist hoch genug, um bei voller 1920 x 1080 Auflösung überwältigend detailreiche Bilder in Broadcastqualität zu liefern.

Der von JVC neu entwickelte 1080p Dynamic Digital Signal Prozessor (DDSP) kodiert das Videosignal in einen MPEG2 Datenstrom mit hoher Bitrate und fungiert gleichzeitig als Dateiformatierer für QuickTime™ und MP4 Dateien.



### Nachbearbeitung



### Speicherung



Blu-ray



File Server



Netzwerk

# Absolute Flexibilität in einem kompakten Schulter-Camcorder GY-HM700E

## LCOS Suchermonitor

Der GY-HM700E ist mit einem exzellenten neuen LCOS (Liquid Crystal on Silicon) Suchermonitor im 16:9 Format ausgestattet, der aufgrund seiner hohen Auflösung weitaus schärfere Details als konventionelle LCD-Sucher liefert.



## 14-fach HD-Objektiv von Canon

Der GY-HM700E wird serienmäßig mit einem leistungsstarken 14-fachen HD Objektiv von Canon ausgeliefert, das auf optischen Komponenten basiert die sonst nur in hochpreisigeren HD Objektiven zu finden sind. Das Objektiv liefert gestochen scharf fokussierte Ergebnisse zwischen Weitwinkel und Tele und das bei konstanter Bildhelligkeit ohne Blendenveränderung.

## Drei 1/3" progressiv CCD Konzept mit Triplex Offset

Bei High Definition geht es um höchste Bildqualität. Die neu entwickelten 1/3" progressiv CCD's in Verbindung mit dem von JVC entwickelten Triplex Offset und der adaptiven Pixelkorrelationstechnologie liefern Auflösungen und Farbproduktionen, die den Vergleich mit Bildern von Kameras, die größere Bildsensoren verwenden, nicht zu scheuen brauchen.

## 1080p Dynamic Digital Signal Processor (DDSP)

Der neue 1080p Dynamic Digital Signal Processor ist praktisch der Motor des GY-HM700E. Dieser hocheffiziente MPEG2 Encoder verarbeitet volles 1920 x 1080 progressiv oder interlaced Video mit bis zu 35 Mbps.

## Zwei SDHC Kartenschächte

Der GY-HM700E bietet Anwendern die Flexibilität eines doppelten SDHC Kartenschachtes. Wenn eine Karte voll ist, wechselt der Camcorder unterbrechungslos und automatisch auf die andere Speicherkarte und ermöglicht so echte kontinuierliche Aufnahmen. Während des Aufnahmebetriebes können die Karten für das Editing entnommen werden, ohne dass der Dreh unterbrochen werden muss. Für noch mehr Flexibilität kann ein optionaler SxS Mediarekorder angedockt werden, was eine simultane Aufzeichnung auf SxS- und SDHC-Speicherkarten erlaubt.



## 11 cm LCD Monitor

Der große LCD Monitor im 16:9 Format und die weiterentwickelte Bedienoberfläche bieten eine neue Dimension leichter Bedienbarkeit in einem professionellen Camcorder.

# Innovationen erfüllen die Bedürfnisse professioneller Anwender

## Direkter Dateizugriff, die nächste Generation

### Native Dateiaufzeichnung (QuickTime™ für FCP™)

Der GY-HM700E verwendet QuickTime™ als natives Dateiformat für die bisher beste Integration mit dem populären Final Cut Pro™ Schnittsystem von Apple. Durch einfaches Herüberziehen der QuickTime™ MOV Dateien von der Speicherkarte direkt in Final Cut Pro™ kann sofort mit dem Schnitt begonnen werden – Kein Transkodieren, keine Umwandlung, kein Warten.

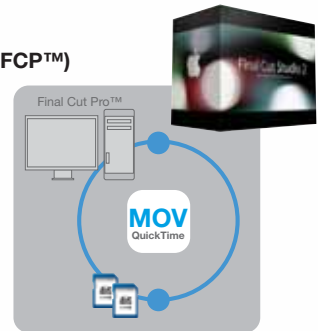

### Doppelter SDHC Kartenschacht für kontinuierliche unterbrechungsfreie Aufnahmen

Für eine kontinuierliche HD Aufnahme von über 6 Stunden\* muss der GY-HM700E lediglich mit 2 Speicherkarten à 32 GB bestückt werden. Nachdem eine Karte vollgeschrieben ist, schaltet der Camcorder störungsfrei und vollautomatisch auf die zweite um. Aufgrund der Besonderheit, dass die Karten während des Betriebes gewechselt werden können, gibt es theoretisch keine Begrenzung der Aufnahmelänge, selbst bei Karten mit geringer Kapazität.

Durch diesen Vorteil kann bereits mit dem Schnitt auf einer Karte begonnen werden während auf die andere noch aufgezeichnet wird. Weiterhin können aber auch Aufnahmen szenenabhängig auf die 2 Karten gespeichert werden.

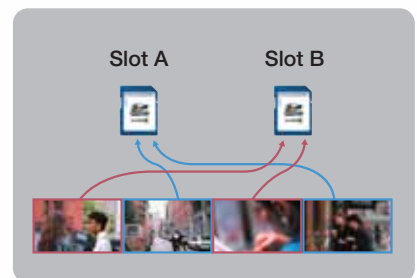
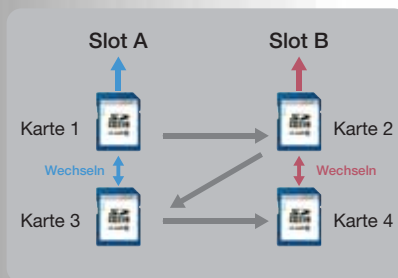

SDHC Medien bieten die beste Kombination aus Preis, Verfügbarkeit, Kapazität, Zuverlässigkeit und Übertragungsgeschwindigkeit. Ohne bewegliche Teile und herausstehende Kontakte sind SDHC Karten zuverlässig und robust bei Minutenpreisen, die mit Band konkurrieren können.

\* Im 19 Mbps Modus

### SxS Double Media Hybridaufzeichnung (optional)

Der optionale SxS Mediarekorder erlaubt ein simultanes Aufzeichnen auf SDHC und SxS Medien. Das hybride Aufzeichnungssystem gewährleistet nicht nur eine zuverlässige Backup-Lösung, sondern integriert den Camcorder auch perfekt in Umgebungen, die einen auf MP4 Dateien basierenden Workflow nutzen. Dieses Dateiformat ist kompatibel mit den gängigen NLE Systemen von Adobe, Avid und Canopus.



7 \* Wiedergabekompatibilität ist aufgrund unterschiedlicher Unterstützung vorhandener Aufzeichnungsmodi nicht für alle Produkte gewährleistet.  
\* MP4 ist ein XDCAM EX kompatibles Dateiformat.  
\* SxS ist eine Flash Speicherkarte, entwickelt für professionelle Kameras mit High-Speed PCI Express Interface.  
\* Alle Warenzeichen und Produktbezeichnungen sind Eigentum der jeweiligen Besitzer.

## Fortschrittliche MPEG2 Kodierung mit hohen Bitraten

### 1080p Dynamic Digital Signal Prozessor (DDSP)

Der neue 1080p Dynamic Digital Signal Prozessor ist praktisch das Herz des GY-HM700E. Die Signalverarbeitung wird immer mit dem vollen Progressiven 1920 x 1080 Signal durchgeführt, gleichgültig welche Camcordereinstellung gewählt ist, und garantiert höchste Bildqualität in jeder Betriebsart. Alle wichtigen HD Auflösungen wie 1920 x 1080, 1440 x 1080 und 1280 x 720 werden unterstützt.



### 35 Mbps MPEG2 Encoding

Der dynamische digitale Signalprozessor verwendet den effizienten MPEG2 Codec und komprimiert Videosignale mit bis zu 35 Mbps, genug, um die volle 1920 x 1080 Auflösung in atemberaubender Qualität zu unterstützen. Der MPEG2 long GOP (Group of Pictures) Codec ist ein ausgereiftes, weit verbreitetes Broadcast Kompressionsverfahren und wird von allen populären Schnittsystemen und Broadcastservern unterstützt.

**35 Mbps**

35 Mbps		25 Mbps	19 Mbps
1920 x 1080/60i	1280 x 720/60p	1440 x 1080/60i	1280 x 720/60p
1920 x 1080/50i	1280 x 720/50p	1440 x 1080/50i	1280 x 720/50p
1920 x 1080/30p	1280 x 720/30p		1280 x 720/30p
1920 x 1080/25p	1280 x 720/25p		1280 x 720/25p
1920 x 1080/24p	1280 x 720/24p		1280 x 720/24p
1440 x 1080/60i (nur MOV)			
1440 x 1080/50i (nur MOV)			

### Unkomprimierte Audioaufnahme mit manueller Aussteuerung

Der GY-HM700E erfüllt bei der Audioaufnahme die gleichen hohen Qualitätsansprüche wie beim Videosignal. Zwei unkomprimierte lineare PCM Signale mit 16-bit/48 kHz Quantisierung können über das abnehmbare Richtmikrofon oder über die symmetrischen XLR Buchsen aufgenommen werden. Flexible Einstellungen und Kanaluweisuptionsmöglichkeiten ermöglichen die Anbindung von Quellen mit Mikrofon- oder Linepegel (z.B. drahtlosen Empfängern), die Phantomspeisung ist dabei für jeden Eingang unabhängig zuschaltbar. Der Audiopegel kann Automatisch oder Manuell eingestellt und mit der im Sucher und LCD Monitor eingeblendeten Anzeige bequem überwacht werden.

**linear PCM Recording**



## Die beste HD Aufnahme in dieser Klasse

### Neu entwickeltes 14-fach HD Objektiv von Canon

Der GY-HM700E wird serienmäßig mit einem neu entwickelten 14-fach HD Wechselobjektiv von Canon ausgeliefert. Dieses Objektiv hat eine Brennweite von 4,4 bis 61,6 mm (entspricht 31,7 - 447 mm bei 35 mm Filmkameraobjektiven). Damit ist dieses Objektiv 20% weitwinkliger als Vorgängermodelle und im Telebereich weniger empfindlich gegen Flare. Über den gesamten Zoombereich produziert das Objektiv deutlich weniger chromatische Aberrationen und damit besser fokussierte Bilder bei konstanter Bildhelligkeit ohne Blendenveränderung.



### Drei 1/3" progressive CCD Konzept mit Triplex Offset

Das Konzept mit drei progressiven CCDs liefert satte und akkurate Farben, während die original Triplex Offset Technologie von JVC in Verbindung mit der Pixelkorrelation die effektive Auflösung in horizontaler und vertikaler Richtung erhöht. Dies erfolgt durch einen Versatz der roten und blauen Pixel gegenüber Grün für schärfere Bilder ohne Einbußen bei der Lichtempfindlichkeit. Als Ergebnis wird die horizontale, vertikale und diagonale Auflösung dramatisch verbessert.

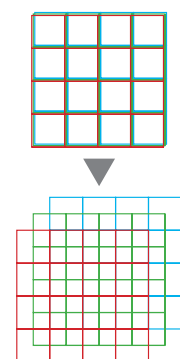
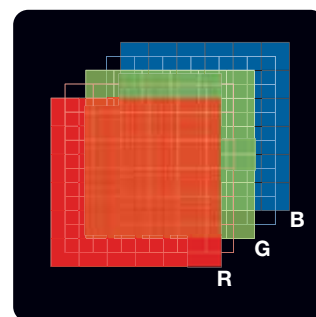

Triplex Offset

## Einfache Bedienung für volle kreative Freiheit

### 1,22 Megapixel LCOS Suchermonitor mit Focus Assist Funktion

Der GY-HM700E verfügt über einen hochauflösenden 0,45" LCOS (Liquid Crystal on Silicon) Farbsucher mit überwältigender Auflösung von drei mal 852 x 480 Pixel. Die Bildschärfe und die Detaildarstellung liegen wesentlich höher als bei konventionellen 16:9 LCD Monitoren durch eine höhere vertikale Auflösung und überlegener Farbseparierung. Mit dem Fokus Assist System werden fokussierte Kanten im Bild farbig umrandet, wodurch dem Anwender der exakt fokussierte Bildausschnitt angezeigt wird. Weitere Indikatoren zeigen im Sucher den Audio Eingangsspiegel, Batterierestzeit und noch zu Verfügung stehende Aufnahmezeit beider Speicherkarten an.



### 11 cm LCD Monitor

Ein großer und hochauflösender 11 cm (4,3") LCD Monitor im 16:9 Format dient zur Bildbetrachtung und erlaubt eine Vielzahl von Einstellungen. Mit seiner hohen 800 x 480 Pixel WVGA Auflösung und der 4-positionen Cursorsteuerung für die graphische Bedienoberfläche ist er das optimale Tool für eine leichte Kamerabedienung.



### Graphische Bedienoberfläche

Mit der neuen Graphischen Bedienoberfläche mit vielen Verbesserungen macht die Bedienung des GY-HM700E Spaß. Alle on-screen Funktionen können einfach über die 4-positionen Cursorsteuerung mit der zentralen Setttaste bedient werden. Ein farbiger LED Ring beleuchtet die äußeren Cursorstasten und zeigt gleichzeitig den bestehenden Kameramodus an. Die Graphische Bedienoberfläche kann im LCD und der Sucheranzeige eingeblendet werden.



Durch die hochauflösende Miniaturbildanzeige können leicht die gewünschten Clips zur Prüfung ausgewählt werden, um detaillierte Informationen wie Fileformat, Framerate und Auflösung der einzelnen Clips zu erhalten.



### Anwendergerechte Anordnung der Bedienelemente

Die Anordnung der Bedienelemente der GY-HM700E ist so gestaltet, dass der Anwender jedes wichtige Element während der Aufnahme praktisch blind bedienen kann. Zusätzlich beinhaltet das Bedienfeld noch drei vom Anwender belegbare Tasten, die den direkten Zugriff auf ausgewählte Funktionen ermöglichen.



### Pre Rec Mode

Wie oft haben Sie schon eine wichtige Aufnahme verpaßt, weil Sie zu spät auf die Triggertaste drückten? Wenn die Funktion Pre Rec aktiviert ist, nimmt der Camcorder permanent die letzten 3 Sekunden Bildmaterial auf. Wenn also die Aufnahme gestartet wird, werden automatisch die Daten des Speichers mit in die aufgenommene Datei übernommen. Sie haben damit einen 3-Sekunden Vorsprung.

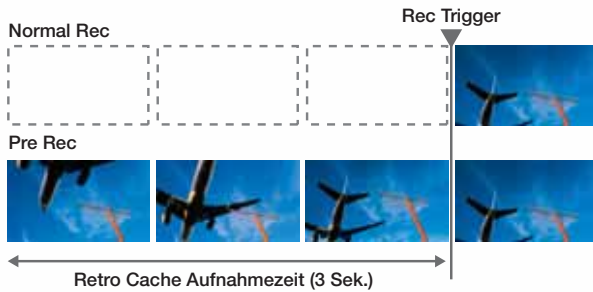

### Spot Belichtungsmesser

Die Einstellung der exakten Belichtung bei sehr kontrastreichen Szenen ist immer etwas diffizil. Mit dem Spotmeter kann der Dynamikbereich auf verschiedene Arten so überwacht werden, dass eine genauere Belichtung möglich wird. Ein manueller Modus erlaubt es, einen spezifischen Bereich der Szene zu kontrollieren, um die richtige Belichtung des Hauptobjektes zu gewähren. Vier verschiedene Einstellungen stehen zur Verfügung: Max/Min, Max, Min und Manual. Im Max/Min Modus wird der höchste und niedrigste Pegel des Bildes, gemessen vor Knee und Gamma, mit entsprechenden Farbmarkierungen (rot = H, weiß = L) identifiziert und deren Videopegel angezeigt.



### Anschluss für Fernbediengeräte

Der GY-HM700E ist standardmäßig mit einem TTL Interface (6-pol Buchse) für die externe Kamerasteuerung (z.B. mit RM-LP25U, RM-LP57U oder RM-LP55U) ausgestattet. Diese Fernbedieneinheiten bieten umfassende Optionen für die externe Steuerung einschließlich Paint-, Gammapegel-, Knee-, Verstärkung-, Shutter- und Schwarzwert-Einstellung.



### Variable Frame Rate Aufzeichnung (Overcrank/Undercrank)

Bei der Aufzeichnung mit 720p im 35 Mbps Modus kann die Framerate gegenüber der normalen Wiedergabe in 24p oder 25p verändert werden. Mit dieser Funktion besteht die Möglichkeit, Bewegungsabläufe im Zeitraffer oder in Zeitlupe zu erfassen.

## Flexibilität und Qualität der Ausgänge

### SDI und IEEE1394 Ausgabe von HD und konvertiertem SD Video

Zusätzlich zum SD FBAS und HD-Komponentenausgang verfügt der GY-HM700E über einen SDI- und IEEE1394 Ausgang. Der SDI Ausgang (BNC Buchse) kann zwischen HD und herunterkonvertiertem SD mit eingebettetem unkomprimiertem Audio umgeschaltet werden, ebenso beherrscht der IEEE1394 Ausgang mit 4-pol Buchse neben der HD- auch die Ausgabe von DV-konvertiertem SD. Die Audioausgabe ist in HD Modus HDV konform und in SD Modus DV konform.

FBAS Videoausgang



Komponentenausgang SDI Ausgang IEEE1394 Ausgang



### Dateibasierter MOV Workflow

Direkter Dateizugriff mit Apple's Final Cut Pro™

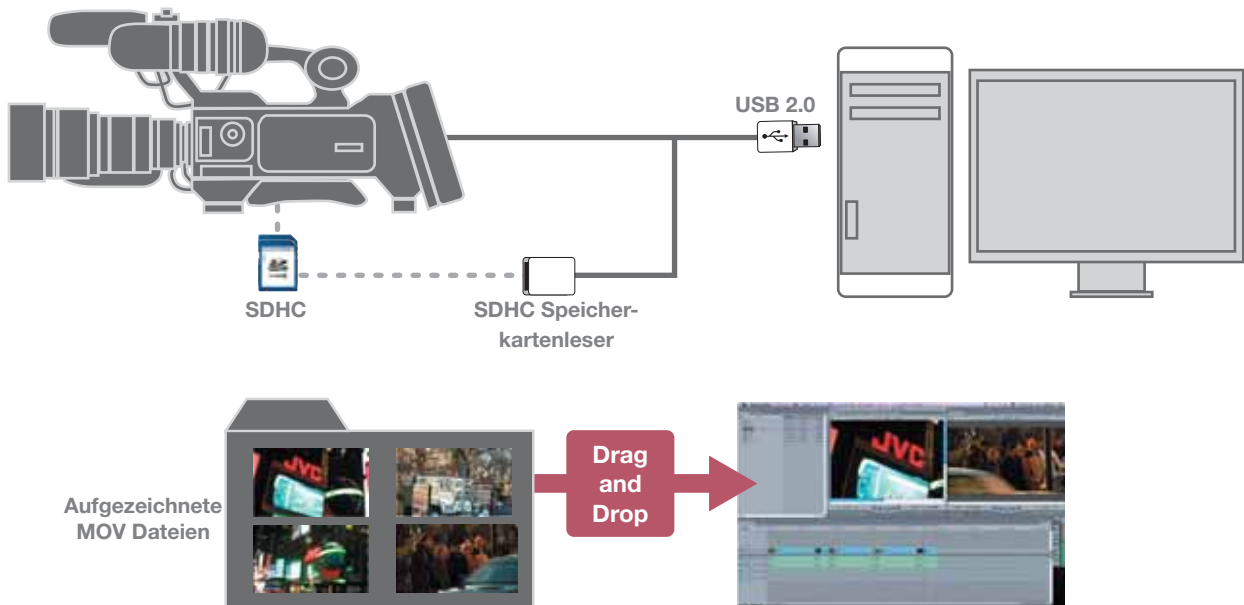

### Dateibasierter MP4 Workflow

Übergabe von MP4 Clips zu populären NLE Systemen

- Avid
- Adobe
- Canopus

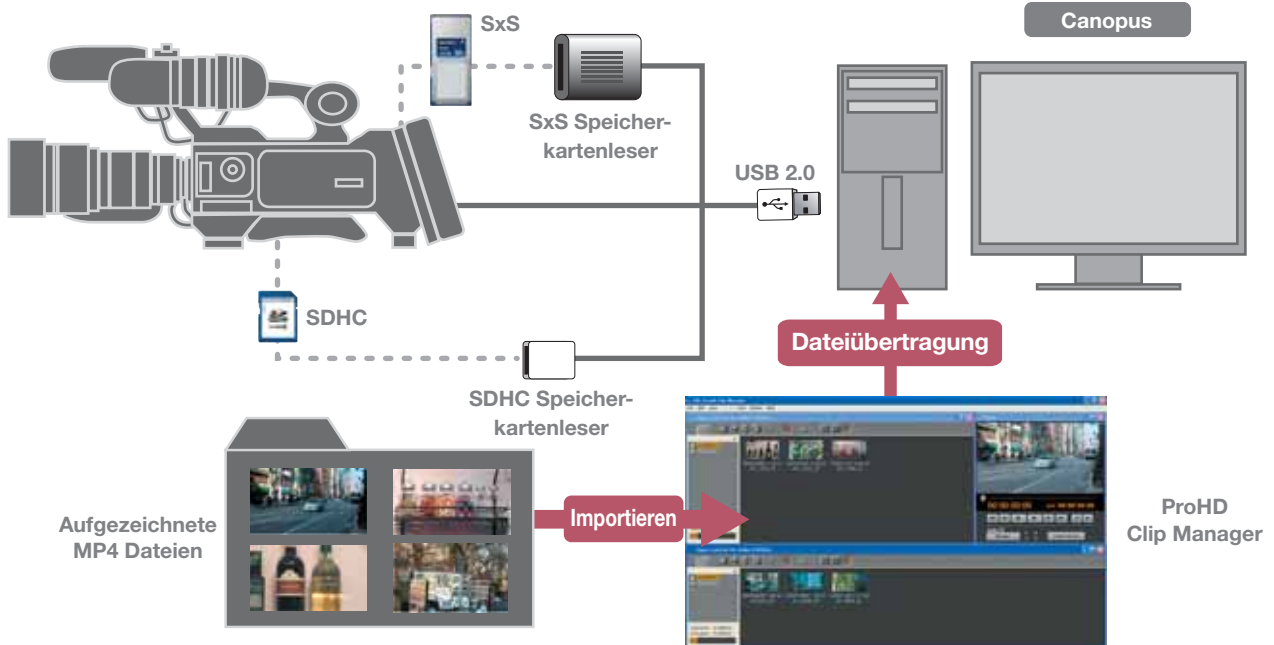

## ProHD Software

### JVC ProHD Clip Manager

Mit dem ProHD Clip Manager für Mac und Windows ist es ein Leichtes, die mit der GY-HM700E gedrehten Clips auf den Speicherkarten mit einem PC zu verwalten. Mit wenigen Mausklicks können die Clips kopiert, gelöscht oder verschoben werden, auch können deren Inhalt überprüft, wiedergegeben, und die Metadaten editiert werden. Ein Blick auf die Miniaturbilder aller Clips im aktuellen Ordner erschließt deren Inhalt sofort. Verwenden Sie den Viewer, um den gesamten Clip anzusehen bzw. um das Indexbild zu ändern. Zur Organisation der einzelnen Clips können Sie entsprechende Ordner anlegen und dabei den verbleibenden Speicherplatz der Karten überprüfen.

Hauptfenster in Windows®



Informationsbereich

Viewerbereich

### ProHD Log und Transfer Plug-in

Das ProHD Log und Transfer Plug-in ist eine Software für Apple's Final Cut Pro™, mit der MP4 Dateien aufgezeichnet mit dem GY-HM700E in die Bin von Final Cut Pro™ übertragen werden können. Ist das Plug-in installiert, können die Miniaturbilder der MP4 Aufnahmen auf den Speicherkarten im Log und Transferfenster in Final Cut Pro™ betrachtet werden. Durch einfaches Verschieben der Miniaturbilder in die Bin werden diese ins QuickTime™ Format zur weiteren Bearbeitung konvertiert.

Log und Transferfenster

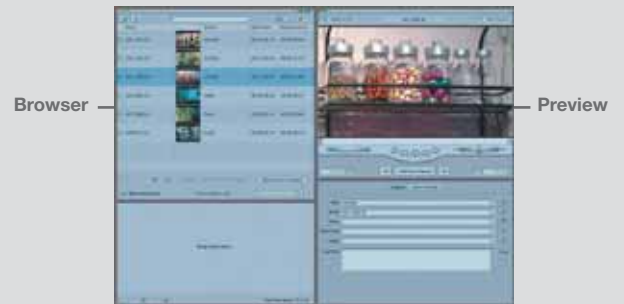

Browser

Preview

Übergabe

Logging

## Abmessungen

Einheit: mm

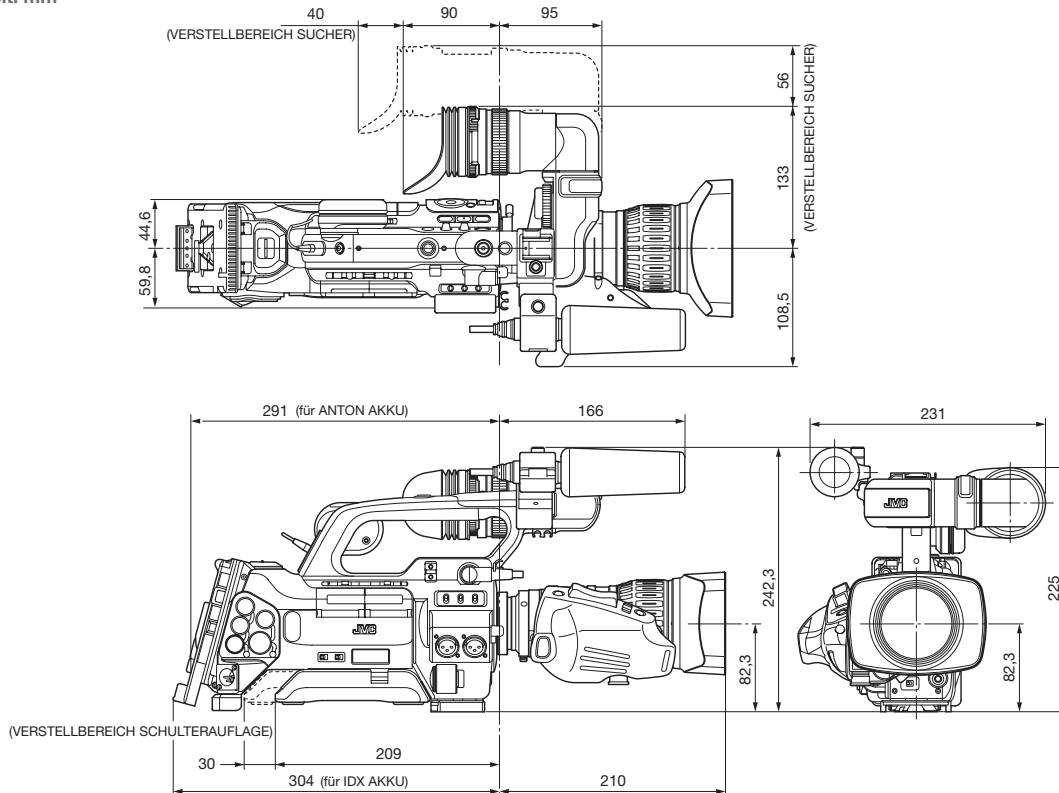



## Optionales Zubehör



(Canon)

**KT20x5BKRS**  
1/3" Hochwertiges Zoomobjektiv



(Fujinon)

**HTs18x4.2BRM**  
**HTs18x4.2BERM** (2x Extender)  
1/3" Hochwertiges Zoomobjektiv



(Fujinon)

**Th17x5BRM**  
1/3" Zoomobjektiv



(Fujinon)

**Th17x5BMD**  
1/3" MD Zoomobjektiv



(Fujinon)

**Th13x3.5BRM**  
1/3" WW Zoomobjektiv



**HZ-CA13U**  
16 mm Filmobjektiv Adapter



**ACM-17**  
2/3" Bayonet Mount Konverter  
**ACM-12**  
1/2" Bayonet Mount Konverter



**MV-P615U**  
Super Richtmikrofon



**HZ-ZS13BU**  
Manuelle Zoombedienung  
nicht für HTs18x4.2BRM Objektiv.  
Verwendet Fujinon ZMM-6: Moduleinheit/  
CZH-14: Griff/CFC-12-990: Kabel/  
MCA-7: Montagehalterung



**HZ-FM13U** (Fujinon)  
**HZ-FM15U** (Canon)  
Manuelle Fokussteuerung



**KA-551U**  
Stativplatte V-Mount Adapter



**RM-LP25U** (Tischmontage)  
**RM-LP55U** (Handmodell)  
**RM-LP57U** (Tischmontage)  
Fernbedieneinheit  
6-pol DIN



**Endura-E-7S** (Akku)  
IDX V-Mount Akku



**VL-2PLUS** (Ladegerät)  
IDX V-Mount Akkulader /  
Netzadapter



**Dionic 90** (Akku)  
Anton Bauer Akku



**Tandem 70** (Ladegerät)  
Anton Bauer Akkuladegerät /  
Netzadapter



**KA-MR100G**  
SxS Speicherkarten Rekorder



(Focus Enhancements)

**DR-HD100E100GB**  
Festplattenrekorder  
Nur für m2t oder SD Video Dateiaufzeichnung.



(Focus Enhancements)

**MR-HD100**  
Festplattenrekorder  
Nur für m2t oder SD Video Dateiaufzeichnung.



**DT-V24L3 / V20L3 / V17L3 /  
V9L1**  
LCD HDTV Monitore

# Spezifikationen

## GY-HM700E

### [General]

Spannungsversorgung: DC 12 V (11 V bis 17 V)  
Leistungsaufnahme: ca. 23 W (während der Aufnahme [einschl. Camcorder, Objektiv und LCD Monitor])  
Gewicht: ca. 3,6 kg  
Temperatur:  
Betrieb: 0°C bis 40°C  
Lagerung: -20°C bis 60°C  
Luftfeuchtigkeit:  
Betrieb: 30% bis 80% RH  
Abtastelement: 3x 1/3" Progressiv CCD  
Farbteiler: F1,4, Prisma mit 3-facher Farbtrennung  
Sync System: interner Synchrongenerator  
Objektivanschluss: 1/3" Bajonett System  
ND Filter: AUS, +1/4ND, +1/16ND  
Verstärkung: 0 dB, 3 dB, 6 dB, 9 dB, 12 dB, 15 dB, 18 dB, ALC  
Elektronischer Shutter: 1/6 bis 1/10000, EEI  
Minimalbeleuchtung: 1,25 lx (typisch) (1920x1080 Modus, F1,4, +18 dB, mit 8-Frame Akkumulation)  
LCD Monitor: 11 cm (4,3") LCD, 800 x 480 (WVGA, 410.000 Pixel)  
Sucher: 0,45" LCOS, 1,22 Megapixel (852 x 480 x 3)  
Objektiv: Canon F1.6, 14x, f = 4,4 - 61,6 mm (32 bis 448 mm bei 35 mm Konvertierung)  
Filterdurchmesser: 82 mm  
unterstütztes Medium: SDHC (Klasse 6)  
Kartenslots: x 2  
Aufnahmezeit: ca. 25 Minuten (8 GB SDHC Karte, 35 Mbps, VBR Modus)

### ■ Aufzeichnungszeiten ca. (SDHC Klasse 6)

	MOV/MP4		
	SP		HQ
	720p	1080i	720p/1080i
4 GB	22 Min.	17 Min.	12 Min.
8 GB	45 Min.	35 Min.	25 Min.
16 GB	1 Std. 30 Min.	1 Std. 10 Min.	50 Min.
32 GB	3 Std.	2 Std. 20 Min.	1 Std. 40 Min.

### [Video/Audio]

Aufzeichnungs-Dateiformat: QuickTime™ Dateiformat für Final Cut Pro™/MP4 Dateiformat (mit/KA-MR100)  
Aufzeichnungsformat:  
Video: MPEG-2 long GOP (Group Of Pictures)  
HQ Modus: VBR, 35 Mbps (Max) MPEG-2 MP@HL  
SP Modus: CBR, 25 Mbps (1440x1080i)/  
19 Mbps (1280 x 720p24/25/30): MPEG-2 MP@H-14  
19 Mbps (1280 x 720p50/60): MPEG-2 MP@HL  
Audio: LPCM 2ch, 48 kHz/16 bit  
Video Framerate:  
50 Hz (PAL) Betrieb:  
HQ Modus: 1920 x 1080/50i, 25p, 1440 x 1080/50i (nur MOV),  
1280 x 720/50p, 25p  
SP Modus: 1440 x 1080/50i, 1280 x 720/50p, 25p  
60 Hz (NTSC) Betrieb:  
HQ Modus: 1920 x 1080/59,94i, 29,97p, 23,98p,  
1440 x 1080/59,94i (nur MOV), 1280 x 720/59,94p, 29,97p, 23,98p  
SP Modus: 1440 x 1080/59,94i, 1280 x 720/59,94p, 29,97p, 23,98p  
Variable Framerate (HQ 720p Modus):  
60 Hz Einstellung: 10/12/15/20/24/30/40/48/60 fps  
50 Hz Einstellung: 10/12,5/20/25/40/50 fps

### [Anschlüsse]

Analoger Videoausgang (576i oder 480i: Herunterkonvertiert, 4:3/16:9): 1,0 Vss, 75 Ohm, BNC (unsymmetrisch)  
Komponentenausgang (720p/1080i): Y: 1,0 Vss, 75 Ohm Pb, Pr: 0,7 Vss, 75 Ohm, BNC x 3 (unsymmetrisch)  
SDI Ausgang (576i oder 480i: Herunterkonvertiert/720p/1080i: embedded Audio), BNC (unsymmetrisch)  
HD-SDI: konform mit SMPTE 292 M  
SD-SDI: konform mit SMPTE 259 M  
Audioeingänge:  
[MIC]: -60 dBμ, 3 kOhm, XLR (sym.), +48 V Phantomspeisung  
[LINE]: +4 dBμ, 10 kOhm, XLR (sym.)

Audioausgang: -8±1 dBμ (bei Audiosignalprozess von -20 dB), 1 kOhm, RCA x 2 (unsymmetrisch)  
Kopfhörer: 3,5 mm Miniklinke (Stereo) x 2  
Fernbedienung: DIN 6-pol  
IEEE1394 Ausgang: 4-pol  
USB: Mini USB-B Typ, USB 2.0, miniB, Slavefunktion (nur Massenspeicher Klasse)

### [Standard Zubehör]

Mikrofon x 1

Final Cut Pro™ gehört nicht zum Lieferumfang.  
Microsoft® und Windows® sind entweder eingetragene Warenzeichen oder Warenzeichen der Microsoft Corporation USA oder anderen Ländern. Apple, Apple Logo, Macintosh, QuickTime und Final Cut Pro sind registrierte Warenzeichen von Apple Inc. in USA oder anderen Ländern. Die SD und SDHC Logos sind Schutzmarken der SD Card Association. HDV und HDV Logos sind Schutzmarken der Sony Corporation und Victor Company of Japan Limited (JVC). Genannte Produkte und Firmennamen sind Warenzeichen oder registrierte Warenzeichen der jeweiligen Eigentümer.  
Copyright © 2009 Victor Company of Japan, Limited. Alle Rechte sind vorbehalten.

Simulierte Bilder.

Die angegebenen Werte für Gewichte und Abmessungen sind unverbindlich.  
Änderungen im Design und Spezifikationen können ohne Vorankündigung vorgenommen werden.



JVC Professional Europe Ltd.  
Frankfurt/Main Germany  
Grüner Weg 10  
61169 Friedberg  
www.jvcpro.de

VERTRIEB DURCH

WWW.DIGITALSCHNITT.DE

Ihr autorisierter JVC Professional Partner bei den Bavariafilmstudios  
magic multi media GmbH • Bavariafilmplatz 3 • D-82031 Grünwald  
Telefon: +49 (0) 89 20 35 87 - 30 • Telefax: +49 (0) 89 20 35 87 - 37  
gebührenfreie Hotline: 0800 3884336 • e-mail: info@digitalschnitt.de



Das Hachioji Business Center der Victor Company of Japan, Ltd. hat die Zertifizierung nach ISO9001 erhalten.

Gedruckt in Belgien  
09/50 NCE

“JVC” ist das Warenzeichen bzw. registrierte Warenzeichen der Victor Company of Japan, Limited.